

TRUXTA^{4x4}

Kompakt knækstyret Mini Dumper

Tænk Grønt • Tænk TRUXTA Batteri model

TRUXTA^{EV}



TRUXTA 300 - 300kg (200 liter) last, knækstyret

TRUXTA 450 - 450kg (300 liter) last, knækstyret

Tilgængelig i 24V batteri og Honda benzin modeller

Mini Dumper

Truxta Danmark introducerer TRUXTA mini dumpere som tilbyder maximal alsidighed og ultra let styring. Maskinerne er tilgængelige i batteri drevet udgave og benzin.

De nye TRUXTA 4x4 mini dumpere giver adgang i selv de snævraste hjørner. TRUXTA 4x4 er meget kompakt og kommer ind hvor andre må give op.

Med en kapacitet i laddet på op til 450kg (300 liter) tilbyder TRUXTA mini dumpere fremragende last kapacitet på pladser og i haver. Mini dumperens knækstyrede chassis muliggør kørsel med minimal anstrengelse – blot styr omkring i ujævnheder og hjørner – intet behov for at løfte, skubbe eller bakke.

TRUXTA^{4x4} Knækstyret

Tryk og kørsel styringen (ingen mekaniske gear) gør arbejdet let for enhver maskinfører samt stiller ikke krav til fysikken.

Det er det patenterede 'steering pivot drive system' som giver den ultimative manøvredegyldighed på meget lidt plads. Kombinér denne styring med 300kg eller 450kg kapacitet i laddet, samt luftgummi hjul som standard – så er du godt kørende.



BYGGET MED ØJE FOR DET GRØNNE MILJØ



Batteri drevet Mini Dumper



- 8 TIMERS KØRETID
- SMART LADNING I LØBET AF NATTEN

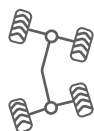

- 4 HJULS TRÆK OG LET AT MANØVRERE
- LET AT MANØVRERE PÅ MINIMAL PLADS
- PATENTERET KNÆKSTYRING



- INDBYGGET BREMSE I MOTOR SYSTEMET
- SIKKER PARKERINGSBREMSE
- BREMSESYSYSTEM SOM REGENERERER ENERGI

Udstyret med en række fordele



Med en TRUXTA benzin model, fås en jævn kørsel med en maskine bygget med holdbarhed for øje – ingen kileremme – 100% vedligeholdelsesfri hydrostatisk system. Let at flytte fra plads til plads og kræver minimal plads til opbevaring.

Det fejlsikrede død mands bremse system og den intuitive hydrostatiske styring giver maskinføreren af TRUXTA maskiner maksimal sikkerhed.

TRUXTA Power Tip – elektrisk tip så man undgår manuel tip af laddet. Den ultimative aflæsningsvinkel sikrer at alle rester i laddet tippes af. Robust konstruktion og velafbalanceret lad gør at TRUXTA maskinerne er bygget til al slags last i selv uvejsomt terræn.



TRUXTA^{4x4} Tilbehør

Let udskifteligt tilbehør til en række forskellige anvendelser.

- TRUXTA fladt lad, komplet med støtte stænger
- TRUXTA trailer kugle, forskellige positioner af kuglen for at dække forskellige trailer størrelser
- TRUXTA sneplov, let anvendelig tilbehør til vinteren
- TRUXTA Power Tip, aflæsningshøjde på 252mm (kun elektrisk 450)
- TRUXTA Power Tip Plus, aflæsningshøjde på 589mm (kun elektrisk 450)
- TRUXTA ekstra sider til laddet for lette bygge materialer
- TRUXTA forlænget håndtåg til manuel tip



TRUXTA^{4x4}EV

Få arbejdet gjort overalt

De nye TRUXTA mini dumpere med 4x4 tilbydes også i elektriske batteri drevne udgaver. Maskinførere får hermed et stille arbejdsmiljø og mulighed for også at arbejde indendørs – ingen emission og støjsvagt arbejdsmiljø.

TRUXTA har på de elektriske modeller et regenererende bremse system for langsomt at bremse kontrolleret ned. Dette genererer energi, som lades tilbage på batterierne, for at forøge effektivitet og rækkevidde.

300kg modeller kører gennem en standard 9M dansk dørkarm.
450kg modeller kører gennem murhul til 9M dør.



TRUXTA^{4x4}

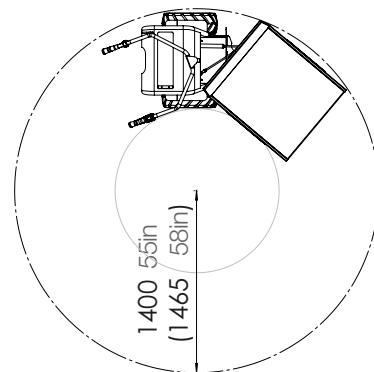
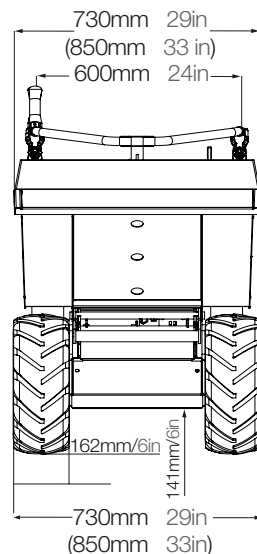
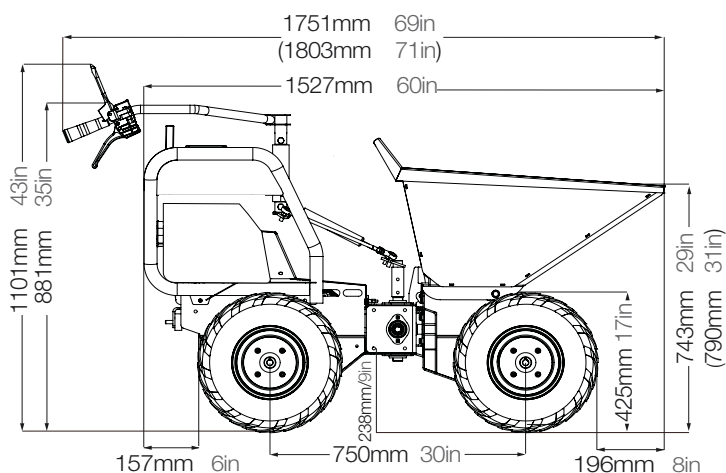

Dimensioner B300 (B450)

Specifikationer

| TRUXTA B300 | | | TRUXTA B450 | | |
|----------------------------------|--|-------------------------|----------------------------------|--|-------------------------|
| Model | Elektrisk B300E | Benzin B300G | Model | Elektrisk B450E | Benzin B450G |
| Motor / Motor effekt (kW)/HK | DC børsteløs motor 1000W (24V) | Honda GX160 3.6 / 4.8 | Motor / Motor effekt (kW)/HK | DC børsteløs motor 1300W (24V) | Honda GX200 4.1 / 5.5 |
| Brændstof | 2 x 12V batterier (AGM) | Blyfri benzin(4 takt) | Brændstof | 2 x 12V batterier (AGM) | Blyfri benzin(4 takt) |
| Tank kapacitet liter | | 3.1 | Tank kapacitet liter | | 3.1 |
| Max lasteevne | 300kg/660lbs / 7ft ³ / 0.2m ³ | | Max lasteevne | 450kg/990lbs 10.6ft ³ / 0.3m ³ | |
| Egenvægt | 224 kg | 170 kg | Egenvægt | 255 kg | 180 kg |
| Stigning | 25° | 25° | Stigning | 25° | 25° |
| Drivline og styring | 24V motor trinløs | Hydrostatisk system | Drivline og styring | 24V motor trinløs | Hydrostatisk system |
| Bremse system | Hydrostatisk bremsesystem med fejlsikret død mands håndtag | | Bremse system | Hydrostatisk bremsesystem med fejlsikret død mands håndtag | |
| Standard dæk | Luftgummi hjul med option for turf dæk | | Standard dæk | Luftgummi hjul med option for turf dæk | |
| Hastighed fremad Hstighed bak | 5.63 km/h 2.42 km/h | 6.444 km/h 2.42 km/h | Hastighed fremad Hstighed bak | 5.63 km/h 2.42 km/h | 6.444 km/h 2.42 km/h |
| Støjniveau | < 76 dB | < 96 dB | Støjniveau | < 76 dB | < 96 dB |
| Vibration i håndtag | 2.5 m/s ² | 3.6 m/s ² | Vibration i håndtag | 2.5 m/s ² | 4.6 m/s ² |

Der ydes 12 måneders garanti på alle TRUXTA maskiner.

Vi forbeholder os ret til at ændre specifikationer uden forudgående varsel

09/2020

For yderligere information kontakt os på:

Truxta Denmark

Højlund 39

8700 Horsens

Mobil: 29 68 46 83

E-mail: info@truxta.dk

www.truxta.dk

Tufftruk
smart equipment

Tufftruk Limited

Unit 5, Prince Street Business Park,

Prince Street, Leek,

Staffordshire ST13 6DB

T: +(44) 01298 84687

E: sales@tufftruk.co.uk

www.truxta.com

